

БШМ-50-3/3,4ЛЕ , БШМ-20-1,1/14ЛЕ, БШМ-40-2,2/10ЛЕ
 БШМ-40-2,2/16ЛЕ, БШМ-70-4,2/10ЛЕ, БШМ-100-6/3,5ЛЕ



Рисунок Б.1 – габаритные и присоединительные размеры.

1. Электродвигатель. 2. Корпус. 3. Вспомогательное уплотнение. 4. Торцовое уплотнение. 5. Подшипник триба. 6. Триб. 7. Шестерня. 8. Подшипник шестерни. 9. Ось. 10. Крышка. 11. Клапан перепускной.

Таблица Б.1.1

Модель электронасоса	a, мм	b, мм	c, мм	d, мм	l, мм	L, мм
БШМ-20-1,1/14ЛЕ	150	245	125	10	100	480
БШМ-40-2,2/10ЛЕ	160	320	140	12	125	540
БШМ-40-2,2/16ЛЕ	170	375	160	12	140	590
БШМ-50-3/3,4ЛЕ	141	230	112	7	90	460
БШМ-70-4,2/10ЛЕ	170	375	160	12	140	590
БШМ-70-4,2/16ЛЕ	182	380	190	12	140	630
БШМ-100-6/3,5ЛЕ	178	245	125	10	100	530

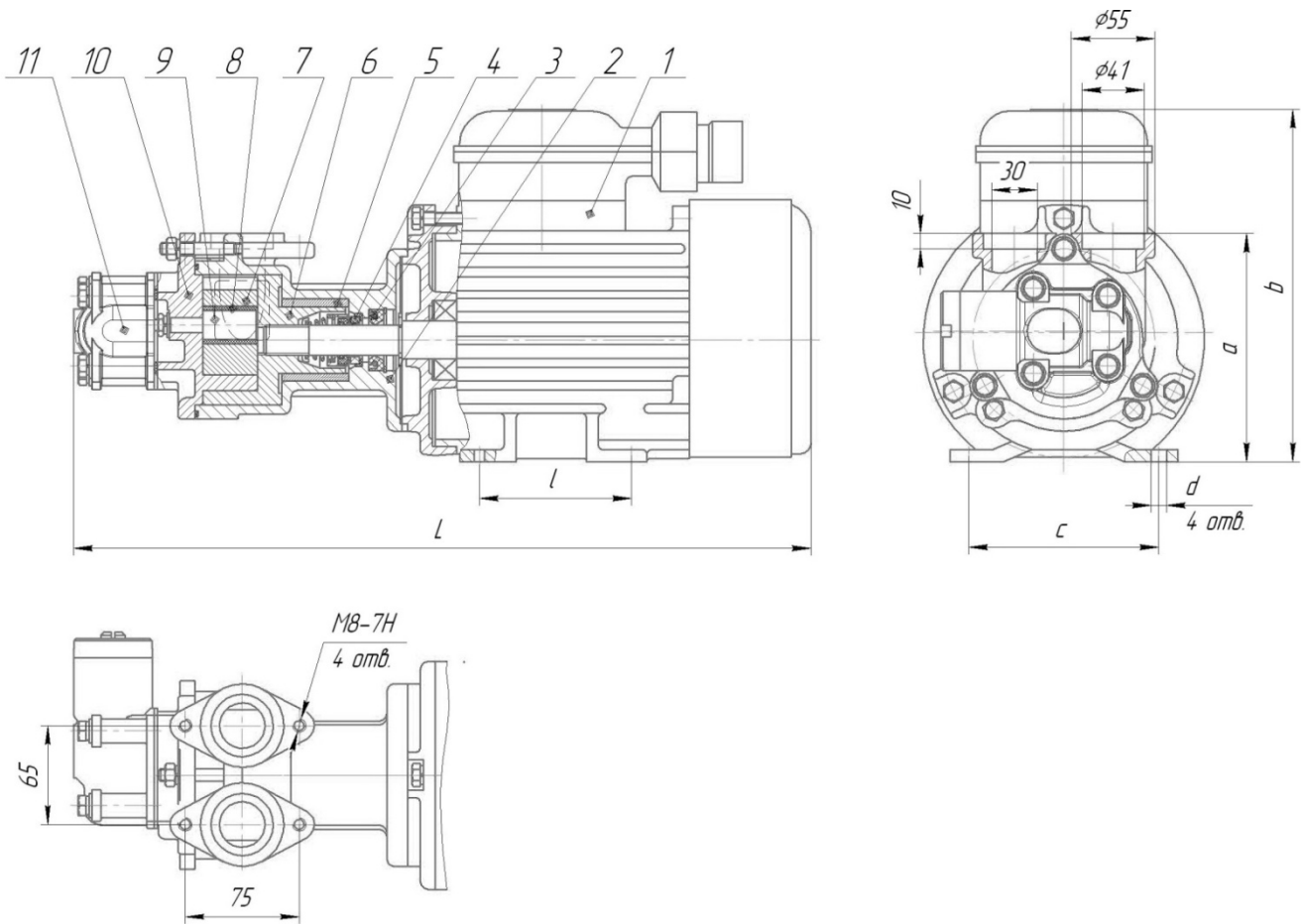
БШМ-20-1,1/10Е, БШМ-50-3/3,4Е, БШМ-100-6/3,5Е

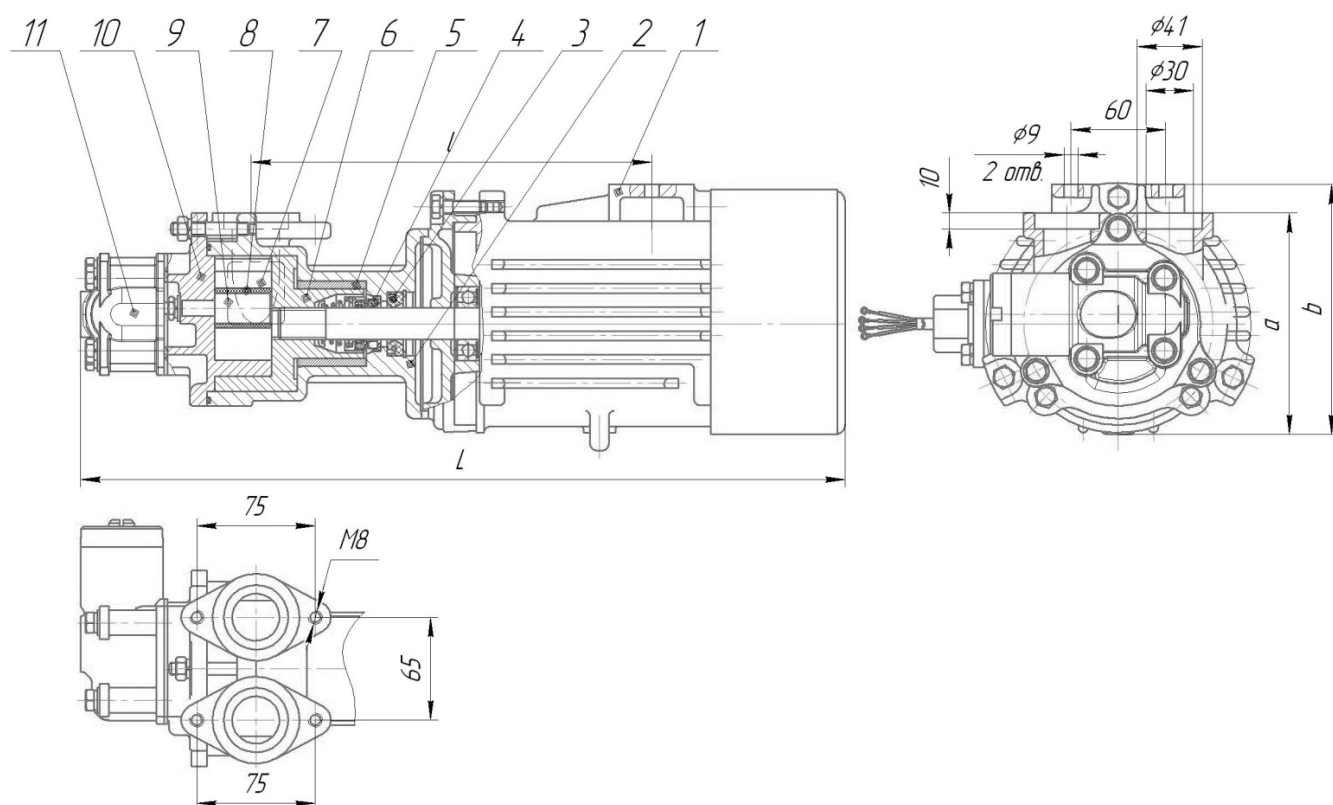

Рисунок Б.2 – Габаритные и присоединительные размеры.

1. Электродвигатель. 2. Корпус. 3. Вспомогательное уплотнение. 4. Торцовое уплотнение. 5. Подшипник триба. 6. Триб. 7. Шестерня. 8. Подшипник шестерни. 9. Ось. 10. Крышка. 11. Клапан перепускной.

Таблица Б.2

Модель электронасоса	a, мм	b, мм	l, мм	L, мм
БШМ-20-1,1/10Е	160	170	230	480
БШМ-50-3/3,4Е	135	165	235	460
БШМ-100-6/3,5Е	170	190	230	530